

Katalog
2023

OFFICE FURNITURE
SOLUTIONS



FUTURE TREND GMBH

futuretrend@hak-althofen.at



Inhaltsverzeichnis

Büroschränke 3
Schreibtische 4
Bürostühle 9
Lampen 14
AGB 21

Büroschränke

MODERN LIVING

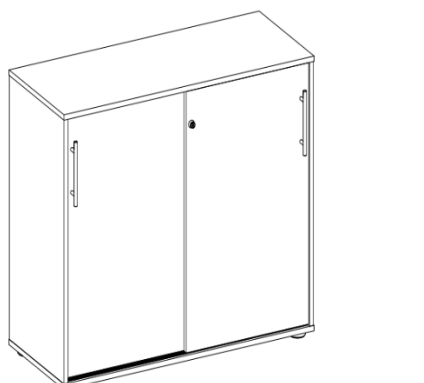

Stabile Materialien, Oberfläche und Texturen schaffen einen Eleganten Eindruck.

Stable materials, surface and textures create an elegant impression

Preis/Price	466,00 €
Art.-Nr.:	3000

Eleganter geräumiger Büroschrank mit schönem Design.

Verfügbar in: Weiß, Grau, Eiche, Kirsche & Sonoma Eiche

Elegant, spacious office cabinet with a beautiful design.

Available in: White, Grey, Oak, Cherry & Sonoma Oak

Maße / Dimensions:

Länge / length	100,00 cm
Breite / width	40,50 cm
Höhe / height	90,00 cm

Schreibtische

STANDARD

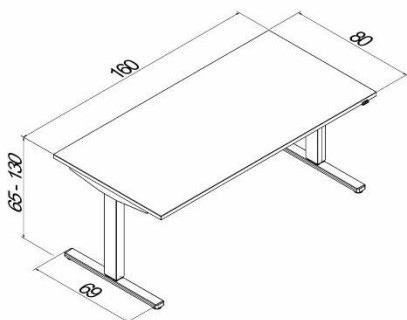

Edles Material aus Österreich und langlebigen Aluminium.

Verfügbar in: Weiß, Grau, Eiche, Kirsche & Sonoma Eiche

Noble materials from Austria and durable aluminium.

Available in: White, Grey, Oak, Cherry & Sonoma Oak.

Aluminium als Symbol für Leichtigkeit und High-Tech zusammen mit einem edlen Holzdesign.

Aluminium as a symbol for lightness and high-tech together with a noble Wood design.

Preis/Price	323,00 €
Art.-Nr.:	1100

Maße / Dimensions:

Länge /length	160,00 cm
Breite / width	80,00 cm
Höhe / height	67,50 cm

SR140WB/ SR160WB



Vielseitiger simpler Rechteckstisch der in jedes Büro passt. Der Tisch besitzt ein edles Eichendesign welches von einem leichten Alurahmen getragen wird.

Verfügbar in: Weiß und Schwarz.

	Preis / Price	Art.-Nr.:
Weiß/white	378,00 €	5100
Schwarz/black	422,00 €	5000

Versatile, simple rectangular table that fits into any office. The table has a noble oak design which is carried by a light aluminium frame.

Available in: white and black.

Maße / Dimensions:

	Länge/length	Breite/width	Höhe/height
Weiß/white	140,00 cm	70,00 cm	74,00 cm
Schwarz/black	160,00 cm	80,00 cm	74,00 cm

SR140GB/ SR160GB



Preis / Price		Art.-Nr.:
Grau/grey	378,00 €	5110
Schwarz/black	422,00 €	5010

Maße / Dimensions:

	Länge/length	Breite/width	Höhe/height
Grau/grey	140,00 cm	70,00 cm	74,00 cm
Schwarz/black	160,00 cm	80,00 cm	74,00 cm

Vielseitiger simpler Rechteckstisch der in jedes Büro passt. Der Tisch besitzt ein edles Eichendesign welches von einem leichten Alurahmen getragen wird.

Verfügbar in: Grau und Schwarz.

Versatile, simple rectangular table that fits into any office. The table has a noble oak design which is carried by a light aluminium frame.

Available in: grey and black.

SR140EB/ SR160EB



Preis / Price		Art.-Nr.:
Eichendesign	378,00 €	5120
Schwarz/black	422,00 €	5020

Maße / Dimensions:

	Länge/length	Breite/width	Höhe/height
Eichendesign	140,00 cm	70,00 cm	74,00 cm
Schwarz/black	160,00 cm	80,00 cm	74,00 cm

Vielseitiger simpler Rechteckstisch der in jedes Büro passt. Der Tisch besitzt ein edles Eichendesign welches von einem leichten Alurahmen getragen wird.

Verfügbar im: Eichendesign und Schwarz.

Versatile, simple rectangular table that fits into any office. The table has a noble oak design which is carried by a light aluminium frame.

Available in: oak design and black.

SR140EW/ SR160EW



Vielseitiger simpler Rechteckstisch der in jedes Büro passt. Der Tisch besitzt ein edles Eichendesign welches von einem leichten Alurahmen getragen wird.

Verfügbar im: Eichendesign und Weiß.

Versatile, simple rectangular table that fits into any office. The table has a noble oak design which is carried by a light aluminium frame.

Available in: oak design and white.

Preis / Price		Art.-Nr.:
Eichendesign/oak design	378,00 €	5130
Weiß/white	422,00 €	5030

Maße / Dimensions:

	Länge/length	Breite/width	Höhe/height
Eichendesign	140,00 cm	70,00 cm	74,00 cm
Weiß/white	160,00 cm	80,00 cm	74,00 cm

SR140BW/ SR160BW



Vielseitiger simpler Rechteckstisch der in jedes Büro passt. Der Tisch besitzt ein edles Eichendesign welches von einem leichten Alurahmen getragen wird.

Verfügbar in: Blau und Weiß.

Versatile, simple rectangular table that fits into any office. The table has a noble oak design which is carried by a light aluminium frame.

Available in: blue and white.

Preis / Price		Art.-Nr.:
Blau/blue	378,00 €	5140
Weiß/white	422,00 €	5040

Maße / Dimensions:

	Länge/length	Breite/width	Höhe/height
Blau/	140,00 cm	70,00 cm	74,00 cm
Weiß/white	160,00 cm	80,00 cm	74,00 cm

SR140CW/ SR160CW



Vielseitiger simpler Rechteckstisch der in jedes Büro passt. Der Tisch besitzt ein edles Eichendesign welches von einem leichten Alurahmen getragen wird.

Verfügbar in: Chilli und Weiß.

Versatile, simple rectangular table that fits into any office. The table has a noble oak design which is carried by a light aluminium frame.

Available in: chilli and white.

Preis / Price		Art.-Nr.:
Chilli	378,00 €	5150
Weiß/white	422,00 €	5050

Maße / Dimensions:

	Länge/length	Breite/width	Höhe/height
Chilli	140,00 cm	70,00 cm	74,00 cm
Weiß/white	160,00 cm	80,00 cm	74,00 cm

SR140KS/ SR160KS



Vielseitiger simpler Rechteckstisch der in jedes Büro passt. Der Tisch besitzt ein edles Eichendesign welches von einem leichten Alurahmen getragen wird.

Verfügbar in: Kiwi und Schwarz.

Versatile, simple rectangular table that fits into any office. The table has a noble oak design which is carried by a light aluminium frame.

Available in: kiwi and black.

Preis / Price		Art.-Nr.:
Kiwi	378,00 €	5160
Schwarz/black	422,00 €	5060

Maße / Dimensions:

	Länge/length	Breite/width	Höhe/height
Kiwi	140,00 cm	70,00 cm	74,00 cm
Schwarz/black	160,00 cm	80,00 cm	74,00 cm

SR140MS/ SR160MS

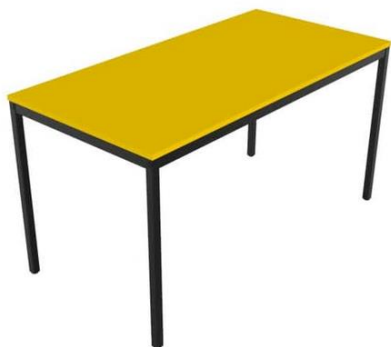

Vielseitiger simpler Rechteckstisch der in jedes Büro passt. Der Tisch besitzt ein edles Eichendesign welches von einem leichten Alurahmen getragen wird.

Verfügbar in: Mango und Schwarz.

Versatile, simple rectangular table that fits into any office. The table has a noble oak design which is carried by a light aluminium frame.

Available in: mango and black.

Preis / Price		Art.-Nr.:
Mango	378,00 €	5170
Schwarz/black	422,00 €	5070

Maße / Dimensions:

	Länge/length	Breite/width	Höhe/height
Mango	140,00 cm	70,00 cm	74,00 cm
Schwarz/black	160,00 cm	80,00 cm	74,00 cm

SR140TS/ SR160TS



Vielseitiger simpler Rechteckstisch der in jedes Büro passt. Der Tisch besitzt ein edles Eichendesign welches von einem leichten Alurahmen getragen wird.

Verfügbar in: Tosca und Schwarz.

Versatile, simple rectangular table that fits into any office. The table has a noble oak design which is carried by a light aluminium frame.

Available in: toska and black.

Preis / Price		Art.-Nr.:
Tosca	378,00 €	5180
Schwarz/black	422,00 €	5080

Maße / Dimensions:

	Länge/length	Breite/width	Höhe/height
Mango	140,00 cm	70,00 cm	74,00 cm
Schwarz/black	160,00 cm	80,00 cm	74,00 cm

Bürostühle

MIAMI



Weich geschwungenen Linien, verstärkt durch Steppnähte - alles hier ist bequem und formschön. Der Mechanismus zum Einstellen von Höhe und Neigung macht den Stuhl zu einer Perfektion.

Softly curved lines, reinforced by quilting seams - everything here is comfortable and elegant. The mechanism for adjusting the height and inclination makes the chair to a real perfection.

Der Wippmechanismus passt sich automatisch dem Körpergewicht und der Bewegung an. So kann man sich entspannt zurücklehnen und bleibt im Gleichgewicht.

The rocking mechanism automatically adapts to body weight and movement. So you can lean back and relax and stay in balance.

Preis/Price	333,00 €
Art.-Nr.:	2000

DYNAMIC



Preis/Price	356,00 €
Art.-Nr.:	2010

Bei dem Bürostuhl DINAMIC handelt es sich um ein sehr harmonisches Modell, das Bequemlichkeit und Widerstandsfähigkeit mit einer Vielseitigkeit in Bezug auf Verstellmöglichkeiten vereint. Vom ersten Augenblick an werden Sie die Qualität und den Komfort zu schätzen wissen.

The DINAMIC office chair is a very harmonious model that combines comfort and durability with versatility in terms of adjustment options. From the first moment you will appreciate the quality and comfort.

Die Rückenlehne ist höhenverstellbar. Die ergonomischen Formen, Materialien und die Tatsache, dass er sich vielseitig verstellen lässt, bis er sich perfekt Ihrem Körper anpasst, machen aus ihm den perfekten Bürostuhl für lange Arbeitszeiten.

The backrest is height adjustable. The ergonomic shapes, materials and the fact that it can be adjusted in many ways until it adapts perfectly to your body make it the perfect office chair for long working hours.

GOLIATH



Der Besucherstuhl GOLIATH ist nicht nur bequem, sondern auch höchst komfortabel sowie qualitativ hochwertig. Er ist ausschließlich aus hochwertigen Materialien hergestellt und hat ein formschönes und praktisches Design.

The GOLIATH visitor chair is not only comfortable, but also extremely comfortable and of high quality. It is made exclusively from high quality materials and has an elegant and practical design.

Preis/Price	234,00 €
Art.-Nr.:	2100

BESUCHER



Der Besucherstuhl *GOLIATH BESUCHER* ist nicht nur bequem, sondern auch höchst komfortabel sowie qualitativ hochwertig. Er ist ausschließlich aus hochwertigen Materialien hergestellt und hat ein formschönes und praktisches Design.

The GOLIATH visitor chair is not only comfortable, but also extremely comfortable and of high quality. It is made exclusively from high quality materials and has an elegant and practical design.

Preis/Price	234,00 €
Art.-Nr.:	2110

SANTOS



Mit dem Komfortstuhl *SANTOS* erzielen Sie auf einfache Weise eine professionelle Arbeitsatmosphäre. Dieses Modell sticht hervor durch sein elegantes Design während es einen herausragenden Komfort anbietet

With the SANTOS comfort chair, you can easily achieve a professional working atmosphere. This model stands out for its elegant design while offering outstanding comfort.

Preis/Price	689,00 €
Art.-Nr.:	2200

VICTORY



Das fortschrittliche Design der Rückenlehne ist das Ergebnis von wegweisender Technik und Forschung. Sie hat eine vollständig ergonomische Form, ist mit atmungsaktivem Netzstoff bezogen und verfügt über eine flexible Lordosenstütze.

The advanced design of the backrest is the result of pioneering technology and research. It has a completely ergonomic shape, is covered with breathable mesh and has a flexible lumbar support.

Preis/Price	723,00 €
Art.-Nr.:	2210

DORIS



Dieses Modell ist nicht nur formschön, sondern auch außerordentlich komfortabel. Seine ergonomischen und abgerundeten Formen unterstützen eine optimale Körperhaltung. Es handelt sich hier um eine sehr interessante Option für die professionelle, intensive Nutzung mit maximaler Garantie.

This model is not only elegant, but also extremely comfortable. Its ergonomic and rounded shapes support optimal posture. This is a very interesting option for professional, intensive use with a maximum guarantee.

Preis/Price	645,00 €
Art.-Nr.:	2300

LION



Dieser Stuhl mit seiner sportlichen und anspruchsvollen Optik wird sofort alle Blicke auf sich ziehen. Mit seinem sportlich-elegantem Design passt dieser Stuhl perfekt in jedem Raum und verleiht Ihrem Büro einen Hauch von Raffinesse.

This chair with its sporty and sophisticated look will immediately attract everyone's attention. With its sporty, elegant design, this chair fits perfectly in any room and gives your office a touch of sophistication.

Preis/Price	1291,00 €
Art.-Nr.:	2310

HANOI



Sein hoher Komfort wird durch eine Vielzahl von Eigenschaften erzielt. Einerseits gewährleistet das ergonomische Design die korrekte und gesunde Körperhaltung und andererseits bietet die dicke Polsterung dem Benutzer maximalen Sitzkomfort

Its high level of comfort is achieved through a large number of properties. On the one hand, the ergonomic design ensures correct and healthy posture and, on the other hand, the thick padding offers the user maximum seating comfort

Preis/Price	1291,00 €
Art.-Nr.:	2320

Lampen

NUOVA



Der traditionelle 44 cm große Tischstrahler Nuova punktet durch sein zeitloses, klassisches Design. Der Flexo-Arm gibt dieser nickel matten Tischlampe die nötige Flexibilität. Das Leuchtmittel leistet ein 165 Lumen starkes Licht mit einer angenehmen 3000K warmweißen Lichtfarbe.

The traditional 44 cm large table spotlight Nuova scores with its timeless, classic design. The flexo arm gives this nickel matt table lamp the necessary flexibility. The bulb provides a 165 lumens strong light with a pleasant 3000K warm white light color

Preis/Price	56,00 €
Art.-Nr.:	4010

BASIC



Der traditionelle 44 cm große Tischstrahler BASIC punktet durch sein zeitloses, klassisches Design. Der Flexo-Arm gibt dieser nickel matten Tischlampe die nötige Flexibilität. Das Leuchtmittel leistet ein 165 Lumen starkes Licht mit einer angenehmen 3000K warmweißen Lichtfarbe.

The traditional 44 cm large table spotlight Nuova scores with its timeless, classic design. The flexo arm gives this nickel matt table lamp the necessary flexibility. The bulb provides a 165 lumens strong light with a pleasant 3000K warm white light color.

Preis/Price	33,00 €
Art.-Nr.:	4020

MANJOLA



Diese praktische verchromte Tischlampe der Serie Manjola punktet durch ihr schlichtes, aber modernes Design und ihre Flexibilität. Der Leuchtsput aus satinierten Acryldekor bietet mit einer Lichtstärke von 200 Lumen und einer warmweißen Lichtfarbe von 3000K eine angenehme, aber wirkungsvolle Beleuchtung, welche problemlos mit einem On-Off-Schalter gesteuert werden kann.

This practical chrome-plated table lamp of the Manjola series scores with its simple but modern design and flexibility. With a light intensity of 200 lumens and a warm white light color of 3000K, the illuminated spot made of satin-finished acrylic décor offers pleasant but effective lighting, which can be easily controlled with an on-off switch.

Preis/Price	11,00 €
Art.-Nr.:	4030

ROZZANO



Das Metallgestell in Anthrazit und der Lampenschirm in Acryl lassen die Tischleuchte modern und zeitlos wirken. Die Lampe ist mit einem LED Leuchtmittel ausgestattet und garantiert somit gleichzeitig eine Stromersparnis. Mit der integrierten Touchfunktion egal ob am Schreibtisch, Beistelltisch oder auf der Kommode ist ein unkompliziertes Einstellen der Lichtstärke garantiert.

The metal frame in anthracite and the lampshade in acrylic make the table lamp look modern and timeless. The lamp is equipped with an LED bulb and thus guarantees power savings at the same time. With the integrated touch function, whether at the desk, side table or on the chest of drawers, an uncomplicated adjustment of the light intensity is guaranteed.

Preis/Price	22,00 €
Art.-Nr.:	4040

JAY



Die elegante, schwarze Tischleuchte beeindruckt durch eine Vielzahl an verschiedenen, unterschiedlich verarbeiteten Materialien. Das schwarze Metall bildet die Basis, während die E14 Fassung von einem messing-matten Mantel umfasst wird. Das rauchfärbige Glas macht das Bild komplett.

The elegant, black table lamp impresses with a variety of different, differently processed materials. The black metal forms the base, while the E14 socket is enclosed by a brass-matt jacket. The smoke-colored glass completes the picture.

Preis/Price	56,00 €
Art.-Nr.:	4050

ULICIA



Mit dieser silbernen Tischleuchte der Serie Ulicia kommt wieder tolles Licht auf Ihren Schreibtisch. Diese 33cm hohe Tischlampe mit inkludiertem LED Leuchtmittel (3,6W) leistet 200 Lumen starkes Licht. Das angenehme 3000K Licht sorgt für behagliche Atmosphäre.

With this silver table lamp of the ulicia series, great light comes back to your desk. This 33cm high table lamp with included LED bulb (3.6W) provides 200 lumens of strong light. The pleasant 3000K light provides a comfortable atmosphere.

Preis/Price	11,00 €
Art.-Nr.:	4070

SELMY



Diese Design-Tischleuchte aus goldfarbenem Metall überzeugt durch ihr futuristisch-schlichtes Design und ist ein wahrer Blickfang in jedem Raum. Die Leuchte verfügt über ein integriertes 23W LED-Leuchtmittel mit einem Output von 580 Lumen und zeichnet sich durch Langlebigkeit und Stromersparnis aus.

This design table lamp made of gold-colored metal convinces with its futuristic-simple design and is a real eye-catcher in every room. The luminaire has an integrated 23W LED bulb with an output of 580 lumens and is characterized by durability and power savings.

Preis/Price	244,00 €
Art.-Nr.:	4080

SHANNON



Diese elegante Tischlampe, aus der Serie Shannon, ist in einem schlichten Design gehalten, aber dennoch modern. Bei der Anfertigung dieser Lampe wurden ein schönes, weißes Metall, Acryl und Kunststoff gewählt. Der Spot ist verstellbar und dient somit einer individuellen Benutzung.

This elegant table lamp, from the Shannon series, is kept in a simple design, but still modern. In the production of this lamp, a beautiful, white metal, acrylic and plastic were chosen. The spot is adjustable and thus serves an individual use.

Preis/Price	111,00 €
Art.-Nr.:	4090

ROSLIN



Mehr Flexibilität geht nicht! Der Flexo-Arm dieser aus nickelmatten und verchromten Metall gefertigten knapp 52 cm großen Tischlampe, ermöglicht Ihnen das 470 Lumen starke Licht mit der angenehmen warmweißen 3000K Lichtfarbe in jede beliebige Richtung zu lenken.

More flexibility is not possible! The flexo arm of this almost 52 cm large table lamp, made of nickel matt and chrome-plated metal, allows you to direct the 470 lumens strong light with the pleasant warm white 3000K light color in any direction.

Preis/Price	22,00 €
Art.-Nr.:	4000

Weitere Bestellungsarten

Bestellungen via Telefon: Sie können uns donnerstags von 10.20-13.00 Uhr telefonisch unter **04262/46 59** erreichen

Bestellungen via Internet: Sie können aber auch jederzeit auf unserer Homepage unter **www.futuretrend.hak-althofen.at** bestellen.

Individuelle Angebote: Für spezielle oder individuelle Anfragen sowie Großaufträge stehen wir Ihnen unter **futuretrend@hak-althofen.at** und **04262/46 59** zur Verfügung.

Wir freuen uns in jedem Fall ihre Bestellungen entgegen nehmen zu dürfen.

Liefer- & Zahlungsbedingungen:

Lieferkosten € 15. Ab einem Einkaufswert von € 500, ist die Lieferung gebührenfrei. Die gelieferte Ware bleibt bis zur vollständigen Bezahlung unser Eigentum. Zahlung innerhalb von 30 Tage - netto Kassa

Firmendaten

UID: ATU60064469

Firmenbuchnummer: 644

Bank: ACT Bank **BLZ:** 99000

Konto-Nummer: 100006424

Internat. Bankcode: ACTBATW0

AGB

1. **Geltungsbereich:** Mit dem Absenden der Bestellung an FutureTrend akzeptiert der Kunde die in diesen AGB festgelegten Bedingungen und erklärt, als Unternehmer des § 1 Abs. 1 Konsumentenschutzgesetz mit Sitz in Österreich das Geschäft abschließen zu wollen

2. **Angebot/ Vertragsabschluss:** Alle angeführten Angebote von FutureTrend sind unverbindlich, sofern sie nicht ausdrücklich als verbindlich gekennzeichnet werden, und gelten vorbehaltlich allfälliger Irrtümer. Der Vertrag kommt unter Geltung der in diesen AGB festgelegten Bedingungen erst mit der ausdrücklichen Bestätigung des Auftrags durch Future Trend (schriftlich, via E-Mail oder Fax) und in dem in der Auftragsbestätigung angegebenen Umfang zustande.

3. **Preise/ Preisänderungen:** Es gelten die zum Zeitpunkt des Einlangens der Bestellung des Kunden bei Future- Trend angeführten Preise als vereinbart. Sämtliche Preise verstehen sich exkl. Umsatzsteuer und beinhalten die Transportkosten bis zum vereinbarten Bestimmungsort. FutureTrend ist zur jederzeitigen Änderung der Preise ohne Vorankündigung berechtigt. Allfällige Preisänderungen gelten jedoch nicht für Bestellungen, die bei FutureTrend bereits vor dem Zeitpunkt der Preisänderung

4. **Zahlungsbedingungen/ Aufrechnung:** Die Zahlung des Rechnungsbetrages hat innerhalb von 14 Tagen nach Rechnungsdatum ohne jeden Abzug auf das von FutureTrend angegebene Konto zu erfolgen. Der Kunde ist nicht berechtigt Forderungen jedweder Art ausgenommen rechtskräftig zuerkannte Forderungen gegen Forderungen von FutureTrend aufzurechnen.

5. **Zahlungsverzug:** Kommt der Kunde mit seinen Zahlungen in Verzug, so ist FutureTrend für die Zeit des Verzuges von der Leistung befreit. Außerdem schuldet der Kunde FutureTrend Verzugszinsen in Höhe von 5 % über dem jeweiligen Basiszinssatz der Europäischen Zentralbank sowie den Ersatz von Mahnspesen und der Kosten außergerichtlicher Verfolgung von Ansprüchen

6. **Eigentumsvorbehalt:** FutureTrend behält sich bis zur vollständigen Bezahlung ihrer Forderungen aus dem Vertrag alle Rechte an das von FutureTrend gelieferte Gerät vor. Zahlt der Kunde mit Scheck oder Wechsel, gilt die Verbindlichkeit erst mit Einlösung dieser Papiere als vollständig bezahlt. Der Kunde hat auf seine Kosten für die ordnungsgemäße Lagerung und Instandhaltung der unter Eigentumsvorbehalt stehenden Geräte zu sorgen. Wenn über das Vermögen des Kunden ein Konkurs oder Ausgleichsverfahren eröffnet wurde oder wenn der Kunde seine Zahlungen an Future- Trend faktisch eingestellt hat oder seine Gläubiger an ihn wegen eines außergerichtlichen Vergleiches herantreten, ist FutureTrend berechtigt, unter Aufrechterhaltung des Vertrages die sofortige Herausgabe der unter Eigentumsvorbehalt stehenden Geräte zu verlangen und den weiteren Gebrauch zu untersagen.

7. **Lieferung und Leistung:** Liefer- und Leistungszeitangaben sind nur verbindlich, sofern sie von FutureTrend bestätigt worden sind. Allenfalls angegebene Lieferfristen und Liefertermine sind nur als annähernd zu betrachten. Teillieferungen sind zulässig. Jede Lieferung gilt als selbständiges Geschäft. Die Lieferung der vertragsgegenständlichen Geräte erfolgt frei Haus an den in der Bestellung benannten Bestimmungsort innerhalb der Republik Österreich. Lieferungen an Bestimmungsorte außerhalb der Republik Österreich bedürfen der ausdrücklichen schriftlichen Zustimmung von FutureTrend

8. **Mitwirkungspflichten des Kunden:** Soweit für die Erbringung der Leistungen Einsätze vor Ort erforderlich sind, wird der Kunde FutureTrend die räumliche und Zeitliche Gelegenheit zur Durchführung der Leistungen einräumen. Der Kunde wird FutureTrend während der Vorbereitung und der Durchführung der Leistungen jede notwendige und zumutbare Unterstützung gewähren. Der Kunde ist für angemessene Umfeldbedingungen und die ordnungsgemäße Nutzung der in den Vertrag einbezogene Geräte und Programme verantwortlich. Vor Arbeiten an seinen Geräten und/oder Programmen wird der Kunde alle Programme und Daten selbständig sichern und auf externen Datenträgern speichern. Der Kunde wird alle für die Durchführung von Arbeiten vor Ort erforderlichen Einrichtungen (einschließlich Telefonverbindungen und Übertragungsleitungen etc.) auf seine Kosten zur Verfügung stellen. Der Kunde hat für die notwendige und rechtzeitige Mitwirkung der von ihm beauftragten oder mit ihm verbundenen Unternehmen einzustehen. Das betrifft vor allem die Bereitstellung aller notwendigen Leistungsvoraussetzungen und Informationen oder Daten sowie die notwendige personelle Unterstützung. Leistungsvoraussetzungen und Informationen oder Daten sowie die notwendige personelle Unterstützung. FutureTrend trifft insoweit keine Verantwortung, insbesondere falls es mangels Mitwirkung zu Verzögerungen oder Leistungsstörungen kommt. CC ist berechtigt, die Aufstellungsorte während der Adaptionsarbeit auf Einhaltung der vorgegebenen Erfordernisse zu überprüfen und Einsichtnahme in die entsprechenden Ausführungspläne zu nehmen.

9. Höhere Gewalt FutureTrend ist nicht verantwortlich und von der Leistung befreit, wenn sie ihren Verpflichtungen aus dem Vertrag aufgrund von Umständen, die nicht FutureTrend zu vertreten hat, nicht nachkommen kann. Als solche Umstände gelten insbesondere Streiks, Kriegsereignisse im Land einer Produktionsstätte oder in einem Land, durch das die Geräte transportiert werden sollen.

10. Stornierungen: Stornierungen durch den Kunden sind nur mit schriftlicher Zustimmung von FutureTrend möglich. Wenn FutureTrend der Stornierung zustimmt, kann FutureTrend neben den erbrachten Leistungen und Kosten auch eine Stornogebühr in der Höhe von 20 % des gesamten Auftragswertes verrechnen.

11. Lizenz- und urheberrechtliche Bedingungen: Der Kunde verpflichtet sich zur Einhaltung der lizenz- und urheberrechtlichen Bedingungen der Hersteller und Lieferanten.

12. Gewährleistung: Für von FutureTrend an den Kunden gelieferte Geräte gelten die Gewährleistung und Garantiebestimmungen des Herstellers. Weitgehende Gewährleistungsansprüche wegen Sach- oder Rechtsmängel sind ausgeschlossen. Soweit nicht anders ausdrücklich vereinbart ist, dienen die in Auftragsbestätigungen, Prospekten und sonstigen Unterlagen enthaltenen Angaben und Abbildungen nur zur bloßen Produktbeschreibung. Zugesicherte Eigenschaften gelten nur dann als Vertragsinhalt, wenn sie ausdrücklich als Zusicherung gekennzeichnet sind. Mängelrügen haben unverzüglich und schriftlich zu erfolgen. Beanstandete Produkte dürfen nur nach vorheriger Abstimmung mit FutureTrend zurückgesandt werden. FutureTrend wird nach ordnungsgemäßer Mängelrüge durch Verbesserung oder Austausch der Sache Gewähr leisten. Das Wahlrecht des Behelfs steht FutureTrend zu. Die Verbesserung erfolgt durch Fehlerbeseitigung oder dadurch, dass FutureTrend Möglichkeiten aufzeigt, die Auswirkungen des Fehlers zu vermeiden oder das Auftreten eines Fehlers zu umgehen. Hierbei wird der Kunde FutureTrend alle zur Untersuchung und Mängelbehebung erforderlichen Maßnahmen ermöglichen. Im Falle einer fristgerechten Mängelrüge steht FutureTrend das Recht zur Besichtigung und Prüfung des Mangels in unverändertem Zustand zu. Der Austausch erfolgt durch Lieferung einer wesentlichen gleichartigen Sache. Der Kunde kann vom Vertrag zurücktreten oder die Minderung des Entgeltes nur insoweit und nur dann verlangen, wenn die gegebenenfalls mehrfache Verbesserung des Fehlers trotz einer schriftlich gesetzten mindestens 30tägigen Nachfrist endgültig fehlschlägt. Sofern es seitens des Herstellers/ Lieferanten keine Bestimmungen bzgl. Gewährleistung und Garantie gibt, beträgt die Gewährleistungsfrist zwölf Monate, beginnend mit der Lieferung der Produkte bzw. mit der Beendigung der Dienstleistung. Durch gewährleistungspflichtige Arbeiten und Lieferungen wird die ursprüngliche Gewährleistungsfrist nicht verlängert. Ferner übernimmt Future- Trend keine Gewähr für Fehler, Störungen oder Schäden, die auf unsachgemäße durch den Kunden zu vertretende Montage, Nichtbeachtung der Installationserfordernisse, unsachgemäße Bedienung, Mängel verursacht durch Computerviren, Verwendung ungeeigneter Datenträger sowie auf ungeeignete klimatische und technische Bedingungen zurückzuführen sind. Die Gewährleistung erlischt, wenn der Kunde bzw. Dritte ohne ausdrückliche Zustimmung von FutureTrend Änderungen, Ergänzungen, Instandsetzungen oder sonstige Eingriffe vornimmt oder vornehmen lässt. Die Behebung von allfälligen dadurch verursachten Mängeln erfolgt gegen gesonderte Verrechnung. Gleichfalls wird eine Gewähr für eine unterbrechungsfreie Betriebsbereitschaft von Produkten nur dann von Future- Trend übernommen, wenn sich FutureTrend ausdrücklich und schriftlich entsprechend verpflichtet hat

13. Haftung und Schadenersatz: FutureTrend leistet nur für die von ihr oder ihren Erfüllungsgehilfen vorsätzlich oder grob fahrlässig verursachten Schäden Schadenersatz. Die Haftung für grob fahrlässig verursachte Schäden ist, soweit nach zwingendem Recht zulässig, auf 25 % des Auftragswertes beschränkt. Die Beschränkung gilt nicht für Personenschäden. Soweit nach zwingendem Recht zulässig, übernimmt FutureTrend in keinem Fall die Haftung für untypische Schäden, reine Vermögensschäden, Verluste oder Beschädigung aufgezeichneter Daten, für unmittelbare Schäden und Folgeschäden, für entgangenen Gewinn, für erwartete, aber nicht eingetretene Ersparnisse und für Schäden aus Ansprüchen Dritter gegen den Kunden

Katalog
2023

OFFICE FURNITURE
SOLUTIONS



FUTURE TREND GMBH

futuretrend@hak-althofen.at

